

ergoni
work in balance

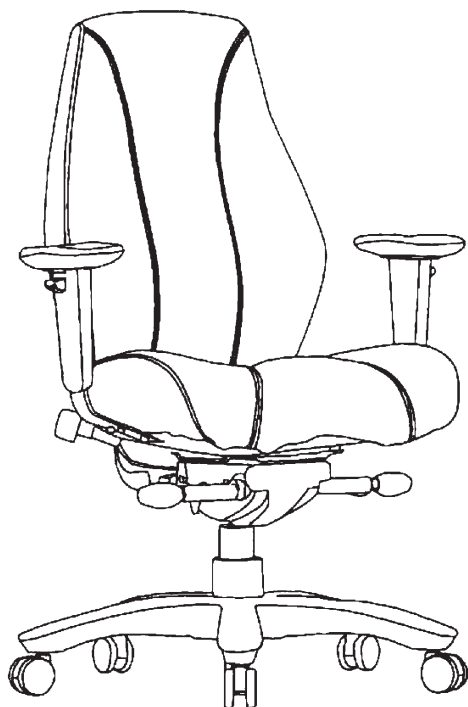

AUFBAUANLEITUNG

ERGONI BÜROSTUHL ATLAS

1



Rückenlehne
1 Stück

2

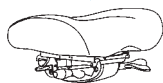

Sitzfläche
1 Stück

3



Stuhlrollen
5 Stück

4



Fußkreuz
1 Stück

5

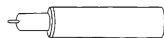

Gasdruckfeder
1 Stück

6

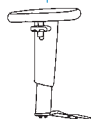

Armlehne
2 Stück

7

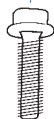

Schrauben
10 Stück

8



Schrauben für
Rückenlehne
3 Stück

9



Unterlegscheiben
13 Stück

10



Inbusschlüssel
1 Stück



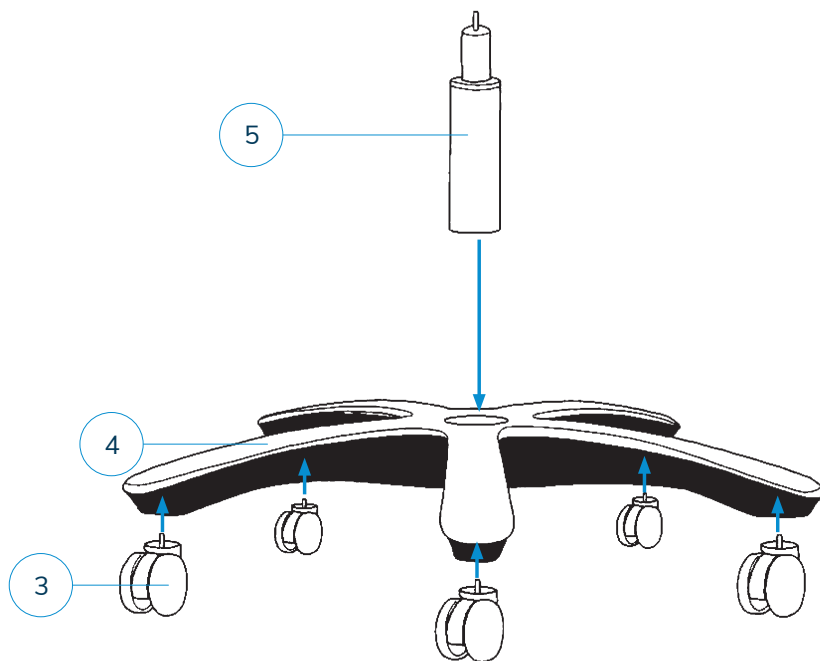

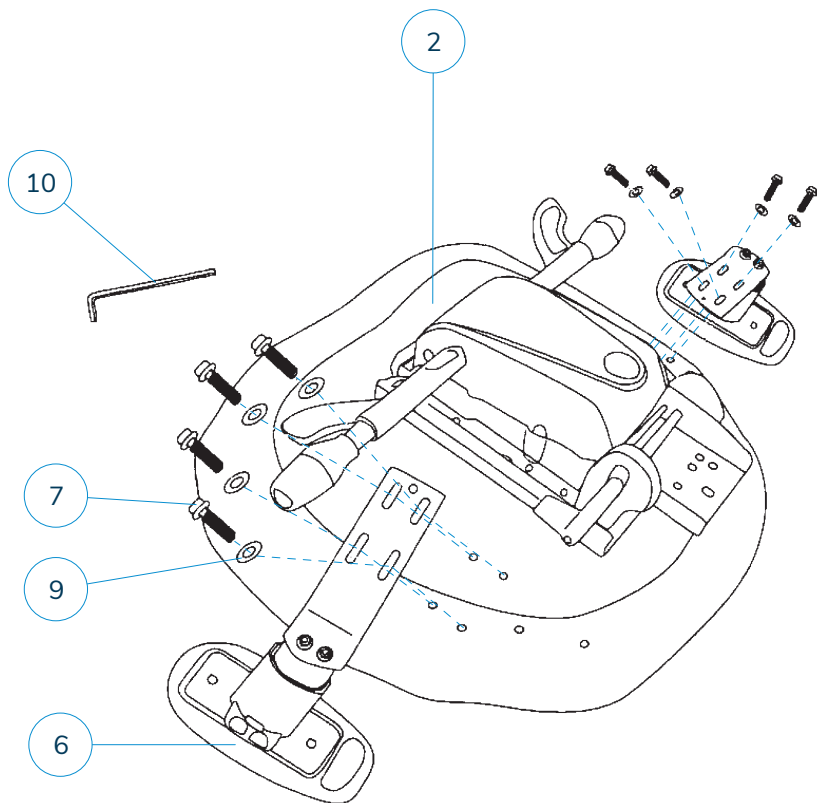

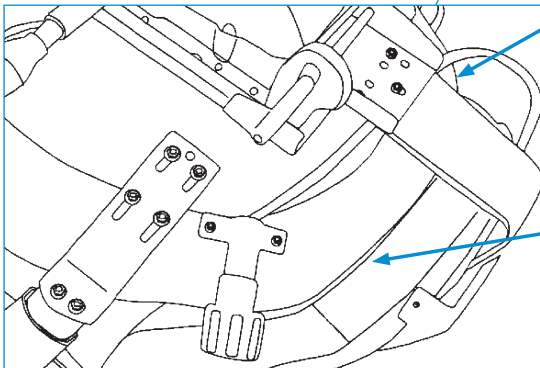
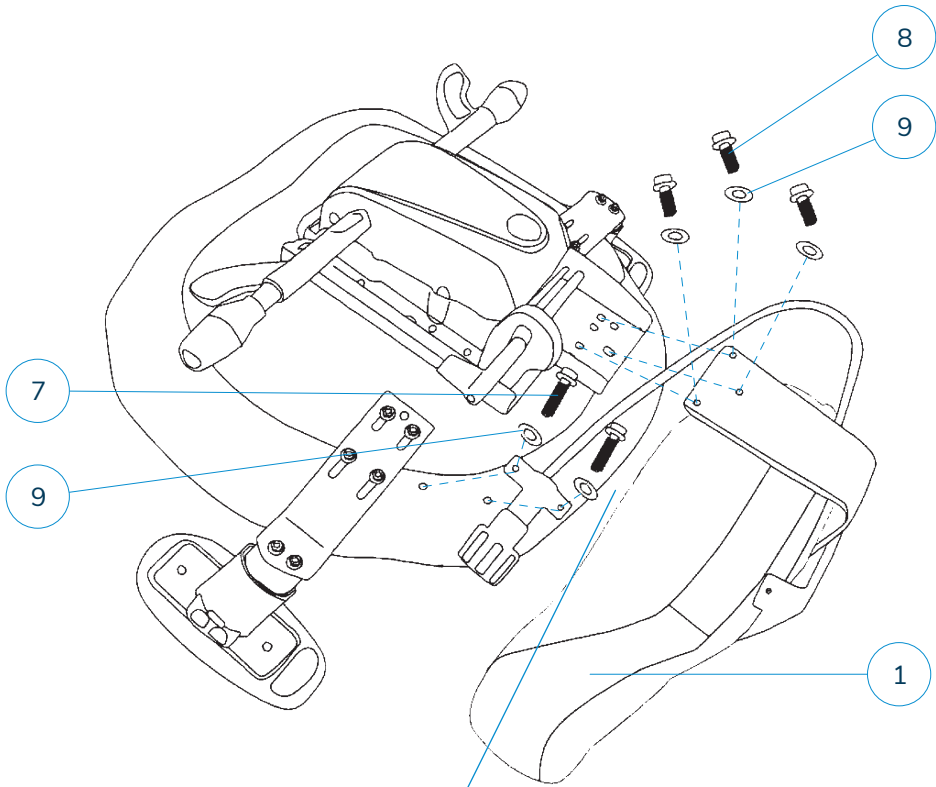

Das Kabel der Lendenwirbelstütze wird unter der Mechanismusstange hindurchgeführt und nach hinten verlegt.

Zwischen Rückenlehne und Sitzfläche darf kein Spalt vorhanden sein. Stellen Sie sicher, dass beide Seiten gleichmäßig ausgerichtet sind.

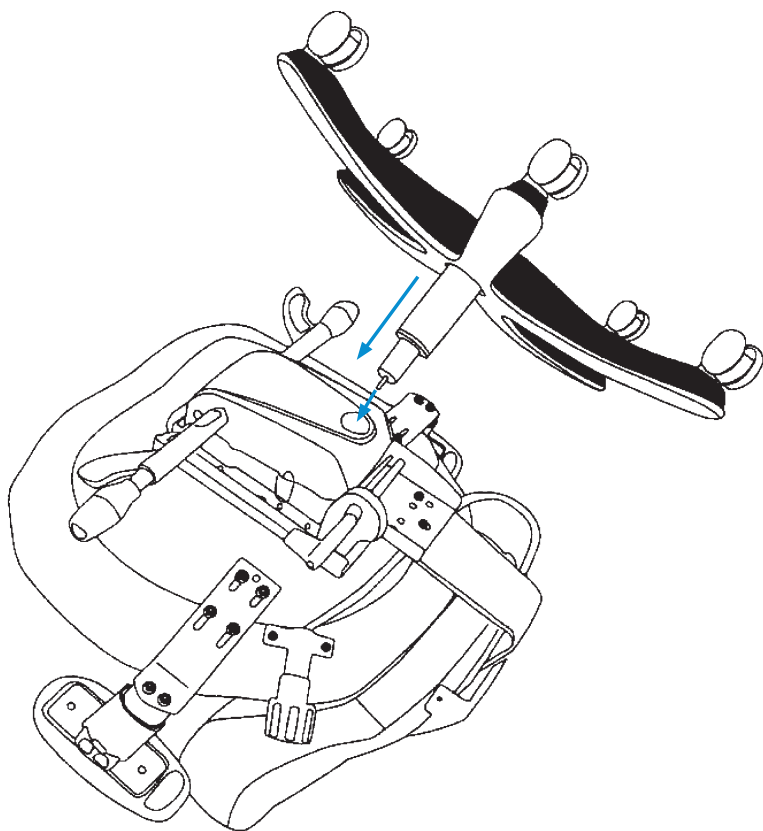



Kopfstütze montieren

Nach Schritt 4
(falls zutreffend)

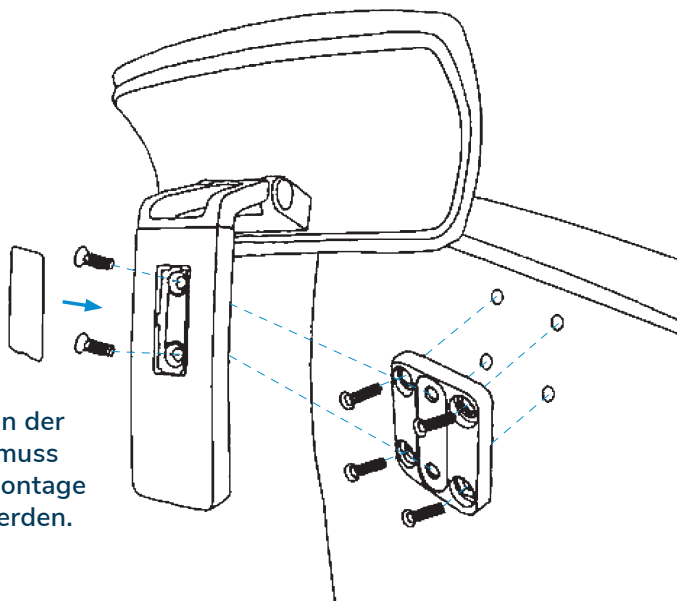

Die Öffnung an der Rückenlehne muss ggf. vor der Montage vorgebohrt werden.

Kopfstützeinstellung ①

Anheben: Kopfstütze mit beiden Händen greifen und auf die gewünschte Höhe nach oben schieben.

Absenken: Kopfstütze mit beiden Händen greifen und auf die gewünschte Höhe nach unten ziehen.
Winkel einstellen: Kopfstütze greifen und in die gewünschte Position drehen.

SitzhöhenEinstellung ②

Anheben: Hebel herausziehen, wenn man aufsteht oder halb aufgestanden ist; Hebel loslassen, sobald die gewünschte Höhe erreicht ist.

Absenken: Im Sitzen den Hebel herausziehen und gedrückt halten; Hebel loslassen, sobald die gewünschte Höhe erreicht ist.

Neigungswiderstand-Einstellung ③

Erhöhen: Drehknopf im Uhrzeigersinn drehen, um den Widerstand zu verstärken.

Verringern: Drehknopf gegen den Uhrzeigersinn drehen, um den Widerstand zu verringern.

Armlehneneinstellung ④

Armlehnenhöhe: Taste drücken, Armlehne gleichzeitig festhalten und nach oben oder unten verschieben.

Sitzneigungseinstellung ⑤

Den Einstellgriff für die Sitzneigung nach hinten drehen und das Sitzvorderteil anheben oder absenken; anschließend den Griff nach vorne drehen, um die gewünschte Position zu arretieren.

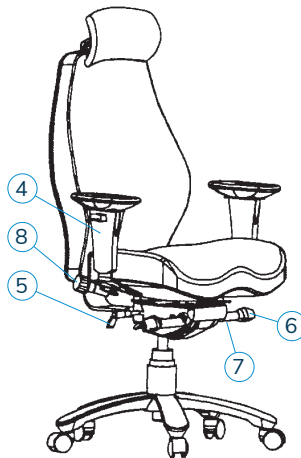
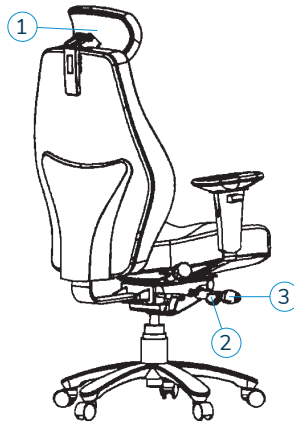

Neigungswinkel-Einstellung / Schaukelspernung ⑥

Entsperren: Griff nach vorne drehen.

Sperren: Griff nach hinten drehen, sobald der gewünschte Winkel erreicht ist.

Hinweis: Der Mechanismus verfügt über eine Sicherheitsverriegelung. Nach dem Entsperren kehrt die Rückenlehne nicht sofort zurück – sie muss zunächst nach hinten geneigt werden, bevor sie vollständig freigegeben ist.

SitztiefeEinstellung ⑦

Vergrößern: Hebel im Sitzen hochziehen, gleichzeitig die Hüften nach vorne schieben, um das Sitzkissen in die gewünschte Position zu verschieben; Hebel anschließend loslassen.

Verringern: Hebel beim Aufstehen oder halb aufgestanden hochziehen; das Sitzkissen kehrt dann in die hintere Position zurück, oder den Hebel loslassen, sobald die gewünschte Position erreicht ist.

Lendenwirbelstützen-Einstellung

Tiefe vergrößern: Drehknopf ⑧ greifen und im Uhrzeigersinn drehen, bis die gewünschte Position erreicht ist.

Tiefe verringern: Drehknopf gegen den Uhrzeigersinn drehen und loslassen, bis die gewünschte Position erreicht ist.

AUFBAU-BERATUNG?

Bei Fragen oder für eine ausführliche Beratung kontaktieren Sie uns gerne direkt unter:

0177 / 4452 184 oder 07633 / 920 4141 | info@ergoni.de



ergoni.de